



Сборка заднего моста и корпуса дифференциала

- 23-1** Крышка дифференциала
- 23-2** Винты 2,3x3 (MP03)
- 23-3** Первая часть корпуса дифференциала с задним мостом

ДЕТАЛИ К ВЫПУСКУ 23



ПРИМЕЧАНИЕ: представленные на фото детали могут незначительно отличаться от деталей, полученных с этим выпуском.

ИНСТРУКЦИЯ ПО СБОРКЕ

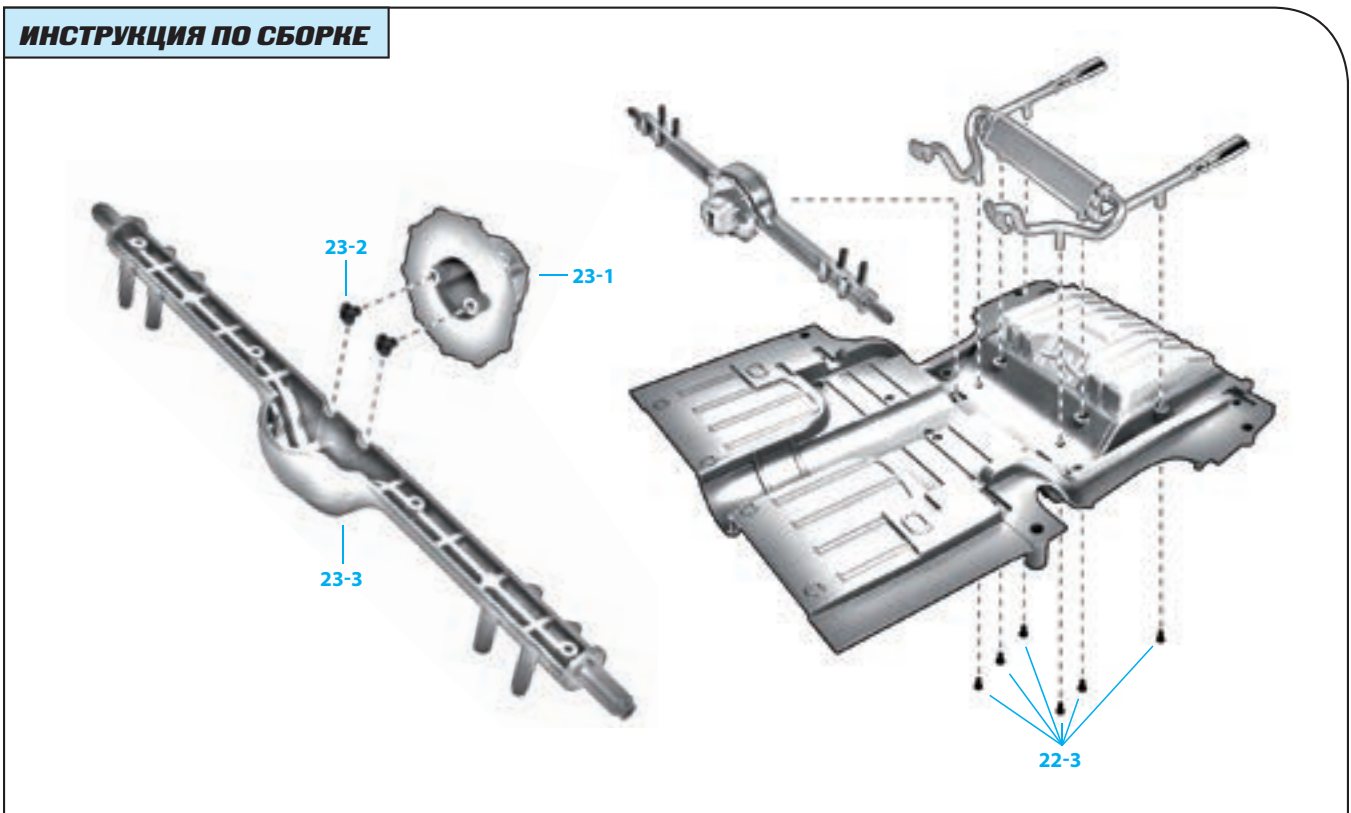



Шаг 23-А

Возьмите шасси, которое вы собрали из деталей, полученных с предыдущими выпусками. Расположите его так, чтобы наливная труба была направлена вниз.



Шаг 23-В

Комплект выхлопных труб, собранный в выпуске 6, поместите на шасси, как показано на фото.



Шаг 23-С

Убедитесь, что выступы на комплекте выхлопных труб входят в отверстия в шасси, предназначенные для фиксации.



Шаг 23-Д

Закрепите комплект выхлопных труб на шасси с помощью винтов МР01 (22-3), которые вы получили с предыдущим выпуском. Вставьте первый винт в отверстие, обозначенное на фото, но не закручивайте его до конца.



Шаг 23-Е

Вставьте второй винт МР01 в отверстие, отмеченное на фото. Слегка закрутите винт.



Шаг 23-Ф

Повторите ту же операцию, вставляя винты МР01 в отверстия, расположенные под теми, в которые вы уже вставили винты. Не закручивайте их полностью.



Шаг 23-Г

Чтобы убедиться, что винты правильно вставлены в отверстия, необходимо проверить положение выступов на выхлопных трубах: они должны входить в отведенные им пазы.

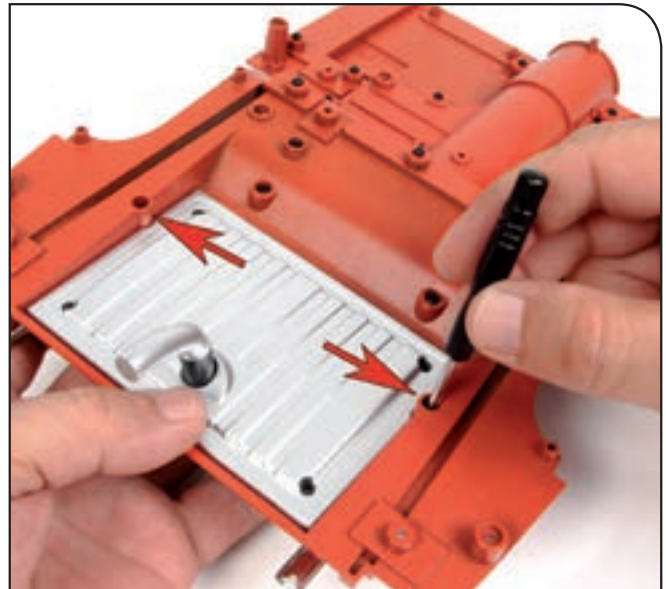

Шаг 23-Н

Закрепите комплект выхлопных труб двумя последними винтами МР01, по одному на каждом конце шасси. Теперь вы можете полностью закрутить все винты, но не затягивайте их слишком сильно.

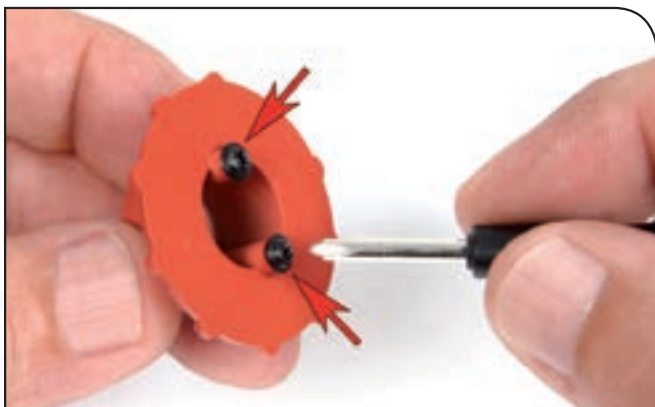

Шаг 23-I

Возьмите крышку дифференциала (23-1) и установите в нее два винта МР03 (23-2). Вы должны закрутить их до упора, до самых шляпок.

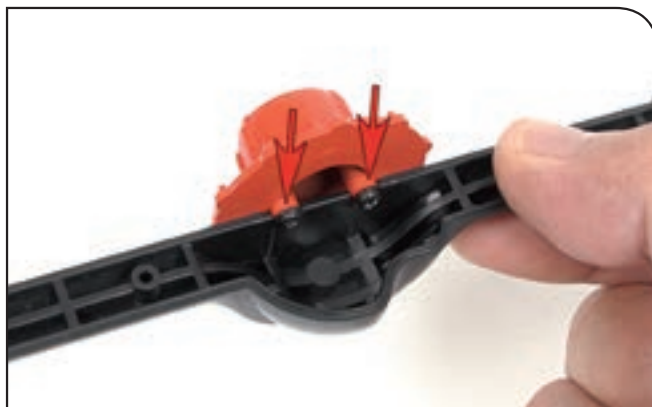

Шаг 23-J

Крышка дифференциала размещается в двух небольших пазах на мосту (23-3), как показано на фото, но закреплять ее пока не нужно.



Шаг 23-K

Так будут выглядеть детали после завершения сборки комплекта, состоящего из крышки дифференциала и моста. Сборку вы закончите в следующих выпусках.

РЕЗУЛЬТАТ СБОРКИ

Задний мост и крышка дифференциала на собранной модели

Так ваша модель Ford Mustang Shelby GT-500 (1967) будет выглядеть после сборки.

